

Tischdekoration Candlelight

1. Plan



2. Material

A	Rundeisen	∅ 3 mm	230 mm	3 Stk
B	Rundeisen	∅ 3 mm	20 mm	3 Stk
C	Messingring	∅ 40/42 mm	20 mm	3 Stk
D	Kupferplatte	50 x 50 x 1	mm	3 Stk
E	Messingblech	85 x 85 x 1,75	mm	1 Stk
F	Messingrohr	∅ 28/30 x 75 (45°)	mm	1 Stk
H	Reagenzglas	∅ 25 mm	200 mm	1 Stk
K	Kupferblech	130 x 50 x 0,8	mm	1 Stk
	Rechaudkerzen			3 Stk
	Dekorsteinchen	farbig		

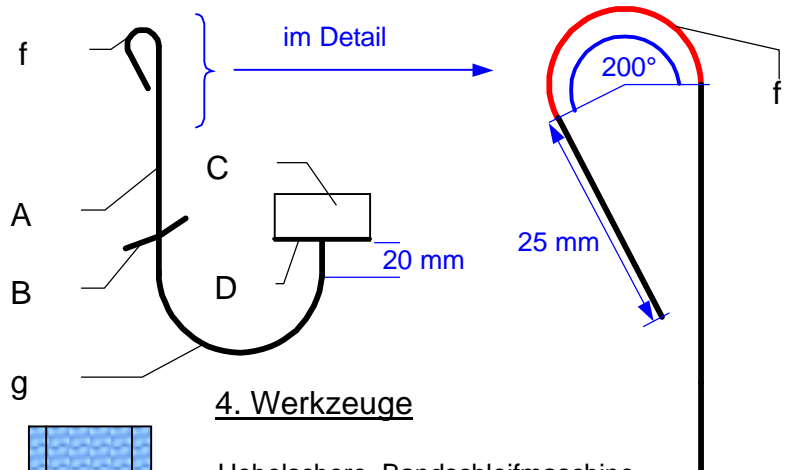

3. Arbeitsschritte

1. A und B ablängen und Kanten brechen
2. A biegen : zuerst f, dann g

3. Messingring C entgraten
kreisrund richten

C auf D löten
überkragendes Kupferblech abschneiden
Kante schleifen
Kerzenbecher reinigen

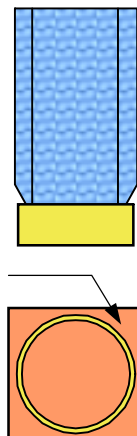

4. Werkzeuge

Hebelschere, Bandschleifmaschine
Rundbiegeapparat (Dorn ∅ = 10 mm),
Biegerohr ∅ 48 mm
Bandschleifmaschine, Schleifpapier 100
Amboss (Horn), Lederhammer,
konisch zugespitztes Rohr ∅ 42 mm
Hartlötanlage
Hebelschere
Bandschleifmaschine, Biegerohr zum Halten
Flachfeilen, Zirkularbürste, Schleifpapier 220

4. Bügel auf Kerzenbecher löten
B an A löten
B leicht krümmen

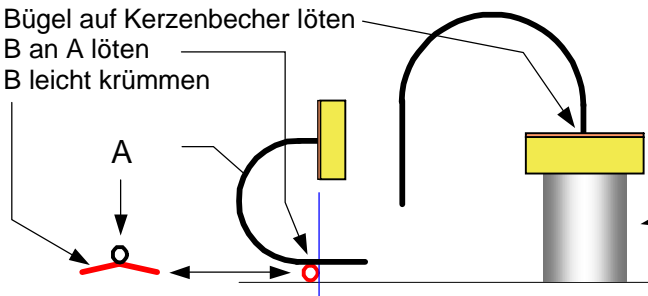

Hartlötanlage, Haltevorrichtung, Rohrstück
Hartlötanlage, Haltevorrichtung
Schraubstock, Flachzange

5. Kreisscheibe E anreissen (∅ 82 mm),
ausschneiden, rund schleifen, Kanten brechen
6. Messingrohr F entgraten und auf E löten
7. Kupferblech K zuschneiden, um Biegerohr
wickeln und nach Oberflächenbehandlung
in F schieben

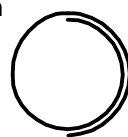

Schlosserhammer, Körner, Zirkel
Hebelschere, Bandschleifmaschine, Feilen
Bandschleifmaschine, Entgrater, Hartlötanlage
Hebelschere, Biegerohr ∅ 20 mm

hält RG wackelfrei

5. Oberflächenbehandlung

Objekt reinigen und
sprayen oder
verchromen lassen

Feilen, Schleifpapier, Zirkularbürste,
Sprayfarben nach Wunsch oder
Firma Karl Haas, Reinach BL